

KEC nr : e6+94/20+0289*00

Valueur-D-waarde : 20.10 KN

Valueur-S-waarde Ψ : 150 kg

Max. \rightarrow : 3500 kg

Foird : F250 4x4 P.U.

N° : 1105

Model : 1999 -

Samenstelling

- 1 trekhaak ref. 01105 (*)
- 1 flensbol 50V (*)
- 4 bouten M10-45 + moeren (A-B-C-G)
- 22 bouten M14-35 + moeren (A)
- 2 rondzels 40-16-4 (*)
- 4 borgrondzels M10 (A-B-C-G)
- 4 borgrondzels M12 (C)
- 2 monteerstukken (-e) (D)
- 2 monteerstukken (-f) (D)
- 22 borgrondzels M14 (A-B-C-G)

Composition

- 1 attelage ref. 1105 (*)
- 1 boule à bourelet 50V (*)
- 4 boulons M10-45 + écrous (A-B-C-G)
- 22 boulons M14-35 + écrous (A)
- 2 rondelles 40-16-4 (*)
- 4 rondelles de sûreté M10 (A-B-C-G)
- 4 rondelles de sûreté M12 (C)
- 2 pièces de montage (-e) (D)
- 2 pièces de montage (-f) (D)
- 22 borgrondzels M14 (A-B-C-G)

Alle bouten en moeren : kwaliteit 8.8

Tous les boulons et les écrous : qualité 8.8

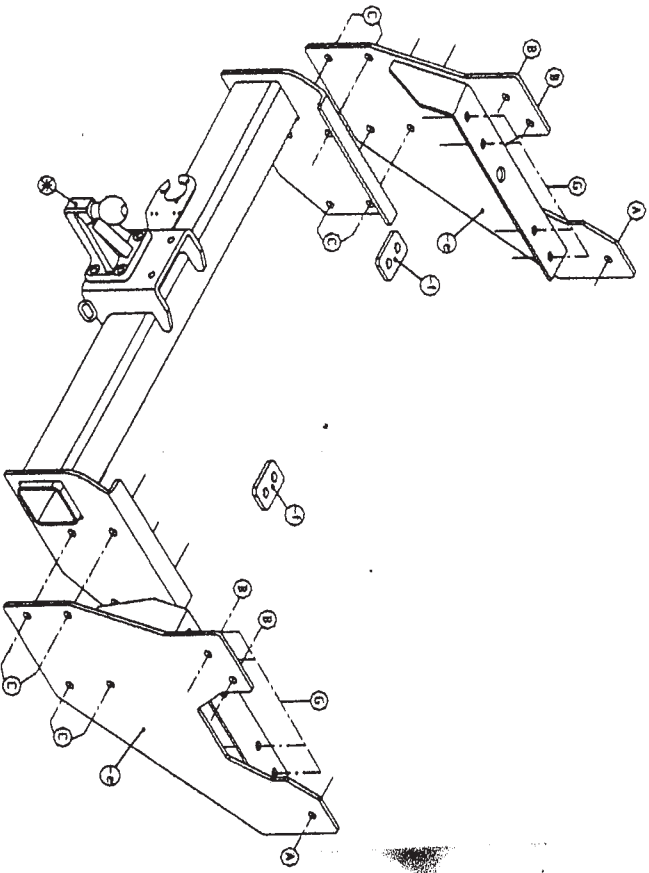

TREKHAKEN  APTTELIAGES

GDW B.V.
 Hoogmolenwegel 23
 B-8790 WAREGEM
 Tel. 32 (0) 56 / 60. 42. 12
 Fax 32 (0) 56 / 60. 01. 93

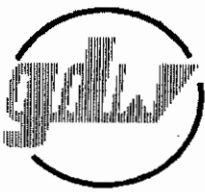

TREKHAKEN-ATTELAGES

G.D.W. N.v.

Hoogmolenwegel 23

B-8790 WAREGEM

Tel.32 (0) 56 60.42.12

Fax 32 (0) 56 60.01.93

TREKHAAK-ATTELAGE : Ford F-250 Jeep 4X4 P.U. '99 = N°1105

Samenstelling

1 trekhaak ref.1105	
1 flenskogel 50V	(*)
4 bouten + moeren M10-40	(*)
22 bouten + moeren M14-35	(A-B-C-G)
2 rondsels 40-16-4	(A)
2 monteerstukken -f	
2 monteerstukken -e	
4 borgrondnels 10mm	(*)
22 borgrondnels 14mm	(A-B-C-G)

Composition

1 attelage ref.1105	
1 boule à bourrelet 50V	(*)
4 boulons + écrous M10-40	(*)
22 boulons + écrous M14-35	(A-B-C-G)
2 rondelles 40-16-4	(A)
2 pièces de montage -f	
2 pièces de montage -e	
4 rondelles de sécurité 10mm	(*)
22 rondelles de sécurité 14mm	(A-B-C-G)

Montagehandleiding

- 1/ Reservewiel wegnemen en bumper demonteren.
- 2/ De bumpersteunen losmaken van de bumper en de monteerstukjes -f tussen bumper en bumpersteun aanbrengen om de dikte van de plaat van de trekhaak te overbruggen. Men brengt de monteerstukken -e aan tegen de buitenkant van het chassis met de punten A en B op de voorziene boringen en de punten G tegen de onderkant van het chassis op de voorziene boringen. Alle bouten en rondsels inbrengen en bumper terug monteren, doch niets aanspannen.
- 3/ De trekhaak plaatsen met de punten C op C van de monteerstukken -e en alle bouten inbrengen en degelijk aanspannen.
- 4/ Monteren van (*) en degelijk aanspannen.

Manuel de montage

- 1/ Enlever la roue de rechange et le pare-chocs.
- 2/ Démontez les supports pare-chocs et mettez les pièces de montage -f entre le pare-chocs et les supports pour avoir l'épaisseur de la plaque de l'attelage. Placer les pièces de montage -e à l'extérieur du chassis avec les points A et B sur les forages prévus et les points G contre le dessous de la chassis sur les trous prévus. Maintenant placer tous les boulons et rondelles et monter le pare-chocs, mais ne rien serrer.
- 3/ Placer l'attelage avec les points C sur C des pièces de montage -e et mettre tous les boulons
- 4/ Monter le (*) et bien fixer le tout.

